

ΒΥΖΑΝΤΙΝΟΣ ΛΟΥΤΡΩΝ

ΕΝ ΘΕΣΣΑΛΟΝΙΚΗ,

Υ Π Ο

Α, ΕΥΓΓΟΠΟΥΛΟΥ

[ΛΕΥΚΗ ΣΕΛΙΔΑ]

Ὁ λουτρών, τοῦ ὁποίου τὴν περιγραφὴν καὶ τὰ ἀρχιτεκτονικὰ σχέδια παρέχομεν ἐνταῦθα, εὑρίσκεται εἰς τὴν ἄνω πόλιν τῆς Θεσσαλονίκης, κατὰ τὴν γωνίαν τῶν ὁδῶν Θεοτοκοπούλου καὶ Χρυσοστόμου.

Οὗτος ἦτο ἐν χρήσει καὶ κατὰ τὴν περίοδον τῆς Τουρκοκρατίας καὶ κατόπιν, μόλις δὲ πρὸ τριῶν περίπου μηνῶν ἔπαυσεν ἡ λειτουργία του. Ἐπὶ Τουρκοκρατίας ἔφερε τὸ ὄνομα Λουτρὸν τοῦ Κουλὲ Καφὲ ἐκ τῆς συνοικίας, εἰς τὴν ὁποίαν εὑρίσκεται, τὸ αὐτὸ δὲ ὄνομα φέρει καὶ σήμερον ἀκόμη.

Τὸ παλαιὸν οἰκοδόμημα ἔχει ἀποπνιγῆ ἀπὸ τουρκικὰς προσθήκας καὶ ἔπαυξήσεις διαφόρων ἐποχῶν, οὕτως ὥστε ἐλάχιστα μέρη τοῦ ἐξωτερικοῦ του εἶναι σήμερον ὁρατά. Πρὸ τινῶν ἐτῶν, πεσόντος μικροῦ μέρους τοῦ μανδροτοίχου τοῦ φράσσοντος τὸ κτήριον ἀπὸ τὴν μίαν πλευράν, εἶχον παρατηρήσει χαμηλὸν τρούλλον δεικνύοντα σαφῶς ὅτι πρόκειται περὶ οἰκοδομήματος βυζαντινῶν χρόνων. Αὐστυχῶς ὅμως τότε ἡ μελέτη τοῦ ἐσωτερικοῦ ἦτο ἀπολύτως ἀδύνατος, διότι, ὡς καὶ ἄνωτέρω εἶπομεν, τὸ λουτρὸν ἦτο ἐν ἐνεργείᾳ. Ἦδη μὲ τὴν παῦσιν τῆς λειτουργίας του ἠδυνήθην νὰ τὸ καταμετρήσω καὶ νὰ μελετήσω αὐτὸ λεπτομερῶς, τὰ πορίσματα δὲ τῆς μελέτης μου ταύτης παρέχω ἐνταῦθα.¹

Τὰ κυριώτερα μέρη τοῦ κτηρίου² εἶναι δύο τετράγωνοι χώροι (Εἰκ. 1, 2, 3). Τούτων ὁ εἷς (Εἰκ. 1, 3) στεγάζεται ὑπὸ χαμηλοῦ τρούλλου ὀκταγωνικοῦ ἔξωθεν (Εἰκ. 6), φέροντος ὀκτὼ λίαν μικρὰ παράθυρα καὶ βαίνοντος ἐπὶ τεσσάρων τόξων προσκεκολλημένων εἰς τοὺς τέσσαρας τοίχους (Εἰκ. 3, 4), τὰ ὁποῖα ἔξέχουσιν ὑπεράνω τῆς στέγης, σχηματίζοντα τέσσαρα καμπύλα ἀετώματα κάτω τοῦ τυμπάνου τοῦ τρούλλου (Εἰκ. 6, 8). Ὁ ἕτερος τετρά-

¹ Εἰς τὴν καταμέτρησιν καὶ μελέτην τοῦ κτηρίου μου παρέσχε τὴν πολύτιμον βοήθειάν του ὁ ἐπιμελητὴς ἀρχαιοτήτων κ. Κ. Μπακρόνας, τὸν ὁποῖον καὶ ἀπὸ τῆς θέσεως ταύτης εὐχαριστῶ θερμότατα.

² Διὰ τὴν σύχρεστεράν κατανόησιν τῆς περιγραφῆς τὰ διαμερίσματα τοῦ λουτροῦ φέρουσιν ἀριθμοὺς εἰς τὴν κάτωσιν τῆς σημερινῆς καταστάσεως αὐτοῦ (Εἰκ. 1).

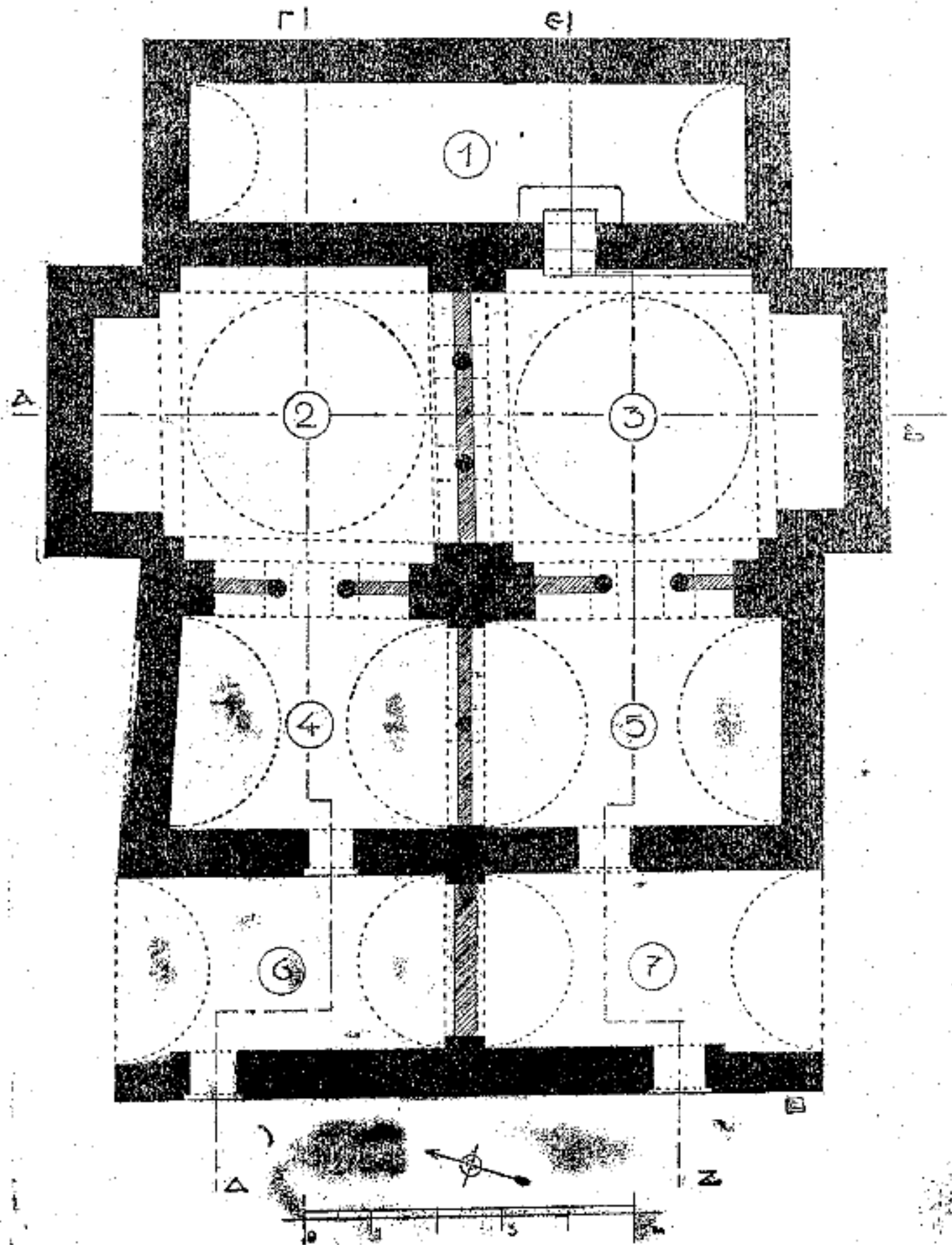

Εἰχ. 1.—Κάτοψις τοῦ λουτρῶνος [ὡς ἔχει σήμερον.

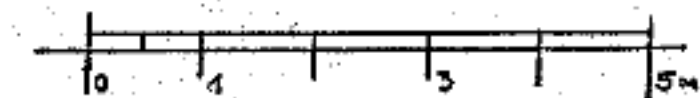
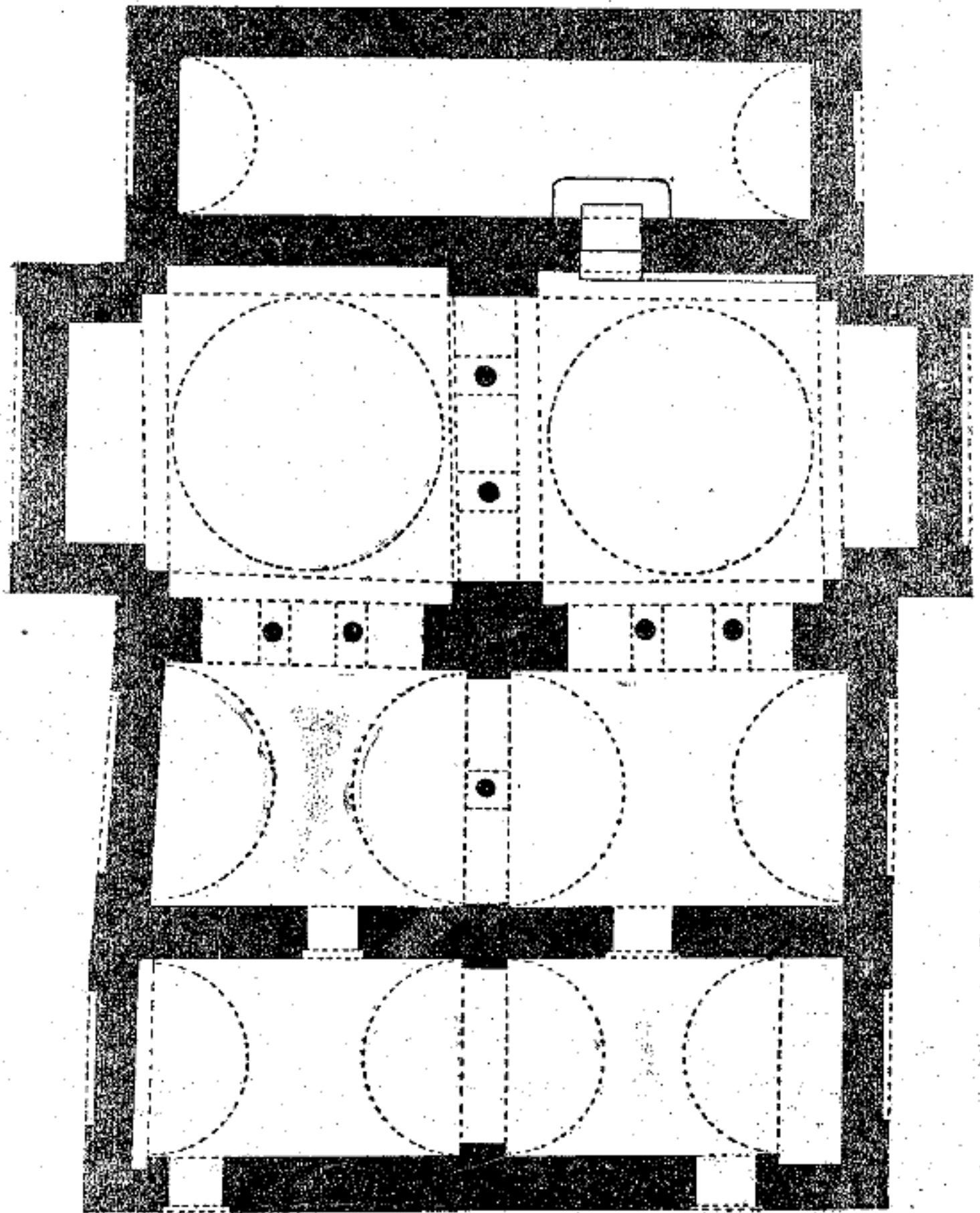

Εἰκ. 12. — Ἀποκατάσεις τῆς κατόψεως.

λωνος χώρος (Εἰκ. 1. 2) καλύπτεται ὑπὸ ἡμισφαιρικῆς ὀροφῆς (Εἰκ. 3, 5), ἡ ὁποία εἶναι χαμηλοτέρα ἀπὸ τὸν τροῦλλον τοῦ χώρου 3 καὶ στηρίζεται, ὅπως καὶ ἐκεῖνος, ἐπὶ τεσσάρων τόξων ὁμοίως προσκεκολλημένων ἐπὶ τῶν τοίχων καὶ καθ' ὅμοιον τρόπον ἐξεχόντων ὑπὲρ τὴν στέγην ὑπὸ μορφὴν καμπύλων ἀετωμάτων (Εἰκ. 8). Ὁ χώρος 2 φωτίζεται μόνον ἀπὸ μικρὸν παράθυρον εὐρισκόμενον εἰς τὸ ἄνω μέρος τοῦ τοίχου, τοῦ χωρίζοντος αὐτὸν ἀπὸ τὸ διαμέρισμα 4 (Εἰκ. 3, 5). Τέλος αἱ πρὸς τὰ ἔξω πλευραὶ τῶν χώρων 2 καὶ 3 φέρουσιν ἀνὰ ἓνα ἀρκετὰ βαθὺν τετράγωνον σηκόν, ἰσχυρῶς προεξέχοντα ἐξωτερικῶς.

Παραλλήλως πρὸς τὴν μίαν τῶν πλευρῶν ἀμφοτέρων τῶν χώρων 2 καὶ 3 ἐκτείνεται ἐπίμηκες καμαροσκέπαστον διαμέρισμα (Εἰκ. 1. 1, 4 καὶ 5), καταλαμβάνον ὀλόκληρον τὸ πρὸς τὸ μέρος ἐκεῖνο πλάτος τοῦ κτηρίου. Τὸ διαμέρισμα τοῦτο εἶναι ἡ δεξαμενὴ τοῦ λουτρῶνος. Εἰς τὸν τοῖχον τοῦ χώρου 3, τὸν εὐρισκόμενον μεταξὺ αὐτοῦ καὶ τῆς δεξαμενῆς, ἀνοίγεται εἰς ἀρκετὸν ὕψος ἀπὸ τοῦ ἐδάφους μικρὰ θυρίς, ἡ ὁποία ἄγει εἰς εἶδος μικροῦ ἐξώστου κειμένου ἐντὸς τῆς δεξαμενῆς καὶ χρησιμεύοντος ἀναμφιβόλως διὰ τὴν ἀντλησιν θερμοῦ ὕδατος, πιθανώτατα δὲ καὶ διὰ τὴν παρακολούθησιν τῆς στάθμης αὐτοῦ (Εἰκ. 1, 4). Ἄξιον παρατηρήσεως εἶναι ὅτι ὁ πυθμὴν τῆς δεξαμενῆς εὐρίσκεται πολὺ ὑψηλότερον ἀπὸ τὸ δάπεδον τῶν διαμερισμάτων τοῦ λουτρῶνος καὶ τοῦτο διότι κάτωθεν τῆς δεξαμενῆς ὑπάρχει ἡ διὰ τὴν θέρμανσιν ἐστία, τὴν ὁποίαν ὅμως δὲν ἐστάθη δυστυχῶς δυνατὸν νὰ ἐξετάσωμεν.

Οἱ δύο χώροι 2 καὶ 3 συγκοινωνοῦσι μεταξὺ των, ὅπως καὶ μετὰ τῶν παραπλεύρως αὐτῶν διαμερισμάτων, διὰ τὰ ὁποία θὰ γίνῃ ἀμέσως λόγος, μὲ ἀνοίγματα ἀποτελούμενα ἐκ τριῶν τόξων στηριζομένων ἐπὶ κίονων (Εἰκ. 1, 3, 5, 7).

Εἰς τὴν πλευρὰν τῶν χώρων 2 καὶ 3, τὴν ἀντίστοιχον ἐκείνης ἐπὶ τῆς ὁποίας εἶναι προσκεκολλημένη ἡ δεξαμενὴ, εὐρίσκονται δύο διαμερίσματα, στεγαζόμενα διὰ καμάρας καὶ συγκοινωνοῦντα μεταξὺ των μὲν διὰ διλόβου ἀνοίγματος, μὲ τοὺς χώρους δὲ 2 καὶ 3 διὰ τριλόβων τοιούτων, ὡς ἤδη εἶπομεν (Εἰκ. 1. 4-5, 3, 4, 5, 7). Τὸ φῶς εἰς τὰ καμαροσκέπαστα ταῦτα διαμερίσματα 4 καὶ 5 εἰσέρχεται ἀπὸ δύο μικρὰ παράθυρα, εὐρισκόμενα εἰς τὸν ἐξωτερικὸν τοῖχον τοῦ ὑπ' ἀριθ. 5 (Εἰκ. 4, 6).

Παραπλεύρως τῶν διαμερισμάτων 4 καὶ 5 εὐρίσκονται δύο ἄλλα ὁμοίως καμαροσκέπαστα, ἄλλα μικρότερα (Εἰκ. 1. 6-7, 4, 5). Ταῦτα συγκοινωνοῦν μεταξὺ των δι' ἀπλοῦ τόξου, μετὰ τῶν διαμερισμάτων δὲ 4 καὶ 5 διὰ δύο χαμηλῶν καὶ στενῶν θυρῶν. Δύο ὅμοιαι τέλος στεναὶ καὶ χαμηλαὶ θύραι ἐπὶ τῶν ἀντιστοίχων πλευρῶν τῶν διαμερισμάτων 6 καὶ 7 ἐπιτρέπουν τὴν ἐξωθεν εἴσοδον εἰς τὸν λουτρῶνα.

Οἱ τοῖχοι, οἱ φράσσοντες τὰς πρὸς τὰ ἔξω στενάς πλευράς τῶν δύο τελευ-

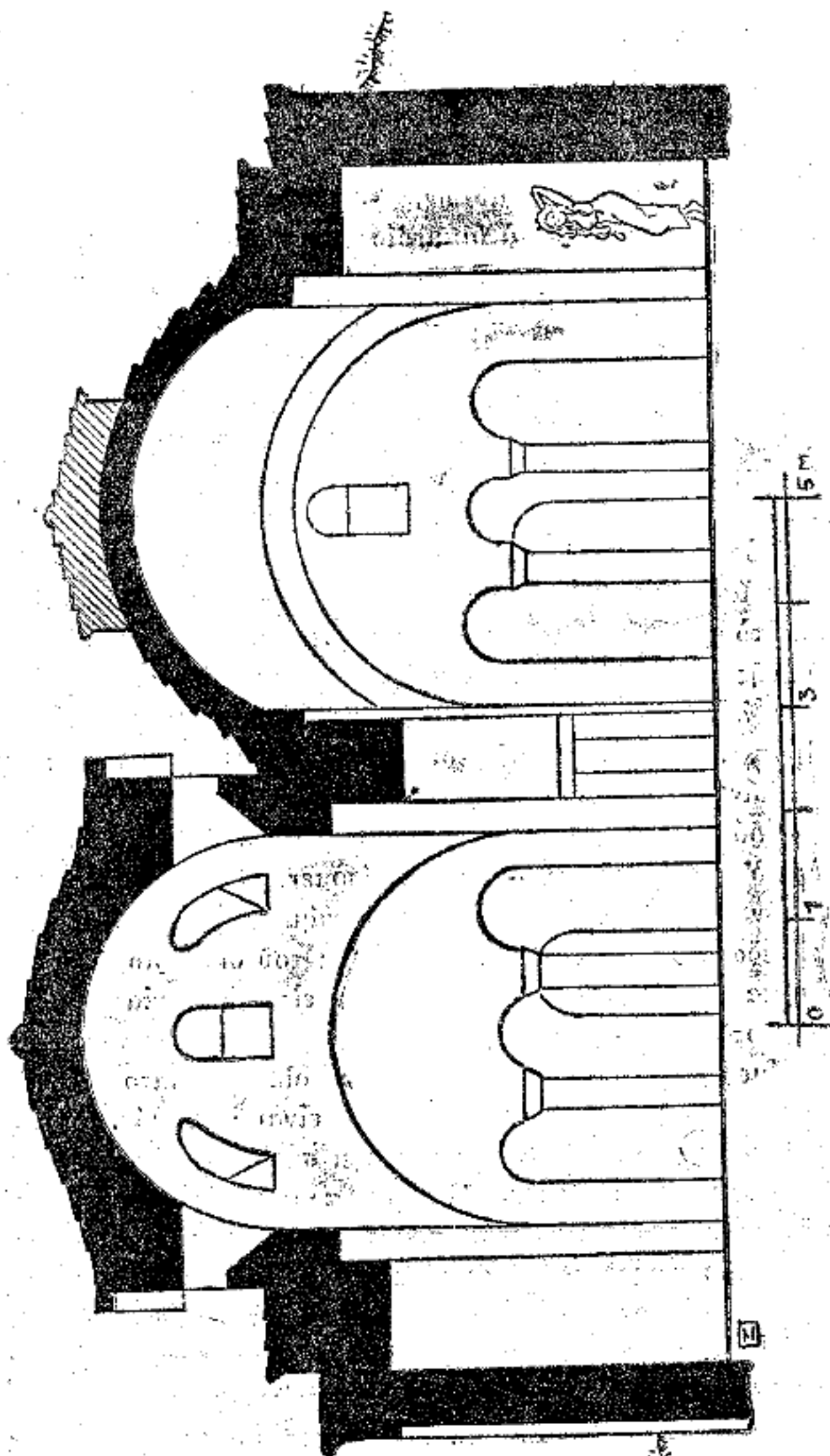

Fig. 33.—Τουή Β-Α. Διαμερίσματα Β και 2).

ταίων τούτων διαμερισμάτων 6 και 7, δὲν ὑπάρχουν σήμερον, κατεδαφισθέντες ἐπὶ Τουρκοκρατίας, ἵνα ἀνοιχθῆ διόδος πρὸς τὰ τότε κατασκευασθέντα δαιδαλώδη προσκτίσματα. Ὅτι ὅμως ὑπῆρχον ἀρχικῶς εἰς τὴν θέσιν ταύτην τοῖχοι, κλείοντες τὰ ἐν λόγῳ διαμερίσματα, καὶ ὅτι κατὰ συνέπειαν τὸ οἰκοδόμημα δὲν ἐξετείνεται πέραν αὐτῶν, δεικνύουν κατὰ τρόπον ἀνεπίδεκτον ἀμφιβολίας αἱ στεγάζουσαι τὰ διαμερίσματα ταῦτα καμάραι, αἱ ὁποῖαι τελειώνουν εἰς τὴν θέσιν ἀκριβῶς ἐκείνην, ὅπου ἀρχικῶς ὑπῆρχον οἱ τοῖχοι. Ἐπὶ τῇ βάσει δὲ τῶν παρατηρήσεων τούτων ἐθέσαμεν τοὺς ἐν λόγῳ τοίχους εἰς τὴν ἀποκατάστασιν τῆς κατόψεως τοῦ κτηρίου, τὴν ὁποίαν παραθέτομεν ἐνταῦθα (Εἰκ. 2).

Τὰ δύο διαμερίσματα 6 καὶ 7 παρουσιάζουσι καὶ ἄλλα μικρὰ προβλήματα. Κατὰ τὰ ἄκρα δηλαδὴ τῶν τοίχων, ἐπὶ τῶν ὁποίων αἱ μικραὶ θύραι, αἱ ὀδηγοῦσαι ἔξωθεν, καὶ πλησίον τῶν θυρῶν τούτων ὑπάρχουσι δύο μικραὶ ὀρθογώνιαι ἔσοχαί (Εἰκ. 1) μὴ δυνάμεναι νὰ ἐξηγηθοῦν. Ὑποθέτομεν ὅτι ἴσως ἐκεῖ νὰ εὐρίσκοντο ὀρθογώνιοι σηκοί, καταλαμβάνοντες ὀλόκληρον τὸ πλάτος τῶν ἄκρων τῶν καμαρῶν, ἔμπροσθεν τῶν κατὰ τὴν περίοδον τῆς Τουρκοκρατίας κατεδαφισθέντων τοίχων, περὶ τῶν ὁποίων ἐγένετο ἤδη λόγος. Ἐπὶ τῇ βάσει τῆς ὑποθέσεως ταύτης, ἀλλὰ χωρὶς καμμίαν βεβαιότητα, ἐσημειώσαμεν τοὺς εἰκαζομένους τούτους σηκοὺς εἰς τὴν ἀποκατάστασιν τῆς κατόψεως (Εἰκ. 2). Ἄλλο ἐπίσης μικρὸν πρόβλημα παρέχει ὁ τρόπος τοῦ φωτισμοῦ τῶν διαμερισμάτων 6 καὶ 7. Κατ' ἀναλογίαν πρὸς τὸ διαμέρισμα 5, ὅπου, ὡς εἶδομεν, ὑπάρχουσι δύο μικρὰ παράθυρα εἰς τὸν πρὸς τὰ ἔξω τοίχόν του, δυνάμεθα νὰ ὑποθέσωμεν ὅτι καὶ ἐπὶ τῆς κατεδαφισθείσης ἐξωτερικῆς πλευρᾶς τοῦ διαμερίσματος 7 θὰ ὑπῆρχε μικρὸν παράθυρον, ὡς τὸ ἐσχεδιάσαμεν εἰς τὴν ἀποκατάστασιν τῆς ἐξωτερικῆς ὄψεως τοῦ λουτρῶνος (Εἰκ. 6).

Ἐρχόμενοι ἤδη εἰς τὸ ἐξωτερικὸν τοῦ οἰκοδομήματος δεόν νὰ σημειώσωμεν ὅτι τοῦτο εἰς ὀλίγα μόνον σημεία εἶναι προσιτόν, διότι, ὡς καὶ ἄνωτέρω εἶπομεν, τὸ παλαιὸν κτήριο ἔχει σχεδὸν πανταχόθεν ἀποκλεισθῆ ἀπὸ τὰ νεώτερα προσκτίσματα. Εἰς τὰ προσιτὰ ταῦτα σημεία, ὅπως ὁ ἐξωτερικῶς προεξέχων τετράγωνος σηκὸς τοῦ χώρου 3 καὶ τὸ ἄνω μέρος τοῦ πρὸς τὰ ἔξω τοίχου τοῦ διαμερίσματος 4, αἱ ἐπιφάνειαι κοσμοῦνται δι' ἐλαφρῶς ἐξεχόντων ἐπαλλήλων συγκεντρικῶν τόξων, τῶν ὁποίων τὸ κατώτερον στεγάζει τυφλὴν καμάραν. Αἱ ἐν λόγῳ τυφλαὶ καμάραι σημειοῦνται εἰς τὴν κάτοψιν τῆς σημερινῆς καταστάσεως τοῦ κτηρίου (Εἰκ. 1), ἐπὶ τῇ βάσει δὲ τῶν ἐνδείξεων τούτων συνεπληρώσαμεν δι' ὁμοίων καὶ τοὺς λοιποὺς τοίχους, ὡς δεικνύει ἡ ἀποκατάστασις τῆς κατόψεως (Εἰκ. 2) καὶ τοῦ ἐξωτερικοῦ τοῦ λουτρῶνος (Εἰκ. 6, 8).

Ὡς καὶ ἄνωτέρω εἶπομεν, δὲν κατέστη δυνατόν νὰ ἐξετάσωμεν τὴν κάτωθεν τῆς δεξαμενῆς ἐστίαν, ὅπως ἐπίσης καὶ τὸ ἔπὸ τὸ δάπεδον τοῦ

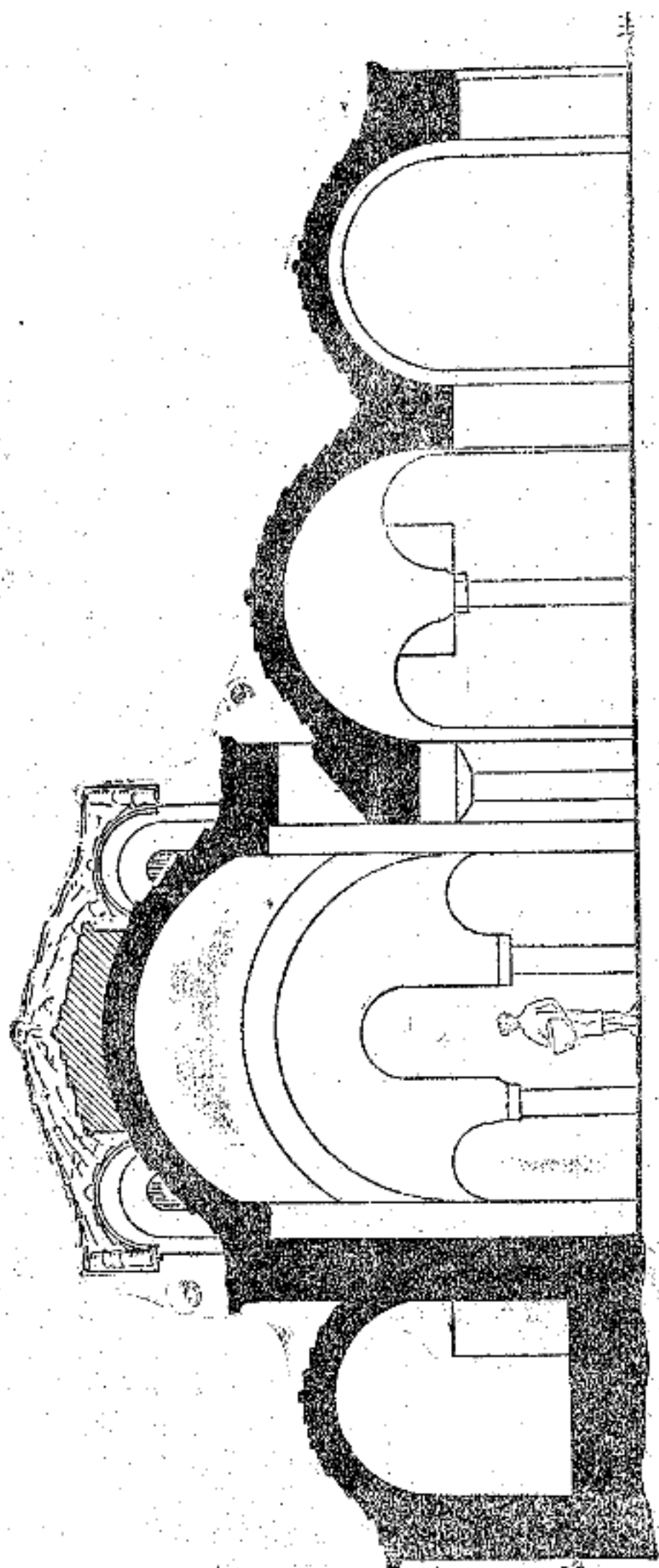

Είχ. 4.—Τομή Γ-Δ. διαμεγέσματα 1, 2, 4, 6).

λουτρῶνος ὑπόκαυστον. Τὸ τελευταῖον ὁμῶς τοῦτο ὑποθέτω ὅτι δὲν θὰ εἶναι πολὺ διάφορον ἀπὸ τὰ ὑπόκαυστα τῶν τουρκικῶν λουτρῶν.¹

Τέλος δύο λέξεις περὶ τῶν ἀνοιγμάτων—θυρῶν καὶ παραθύρων—τοῦ λουτρῶνος. Αἱ δύο λίαν μικραὶ καὶ στεναὶ θύραι, αἱ ὀδηγοῦσαι ἔξωθεν εἰς τὰ διαμερίσματα 6 καὶ 7, ὅπως ἐπίσης καὶ αἱ ὅμοιαι, διὰ τῶν ὁποίων τὰ διαμερίσματα ταῦτα συγκοινωνοῦν μὲ τὰ ὑπ' ἀριθ. 4 καὶ 5, φέρουν ἐπὶ τῆς μιᾶς ὄψεως ὀρθογώνιον ἐγκοπήν (πατούραν), ἀπαραίτητον διὰ τὸ ἐρμητικὸν αὐτῶν κλείσιμον, ὥστε νὰ ἀποφεύγεται ἐντελῶς ἡ εἴσοδος ψυχροῦ ἀέρος καὶ ὡς ἐκ τούτου ἡ ἐλάττωσις τῆς ἐντὸς τοῦ λουτρῶνος ὑψηλῆς θερμοκρασίας. Ἄξιον παρατηρήσεως εἶναι ἐπίσης ὅτι εἰς τὰ διαμερίσματα 6 καὶ 7 αἱ δύο ἀπέναντι θύραι δὲν εὐρίσκονται ἐπὶ τοῦ αὐτοῦ ἄξονος (Εἰκ. 1, 2). Τοῦτο δὲ εἶναι σκόπιμον, ἵνα μὴ, ἀνοιγομένων τῶν ἐξωτερικῶν θυρῶν, ὁ ψυχρὸς ἀῆρ εἰσορμᾷ ἀκωλύτως εἰς τὰ ἐσωτερικὰ διαμερίσματα 4 καὶ 5, πράγμα τὸ ὁποῖον θὰ συνέβαινε, ἂν αἱ θύραι εὐρίσκοντο ἀπέναντι ἀλλήλων, εἰς τὸν ἴδιον δηλαδὴ ἄξονα. Τοιαύτην ἄλλωστε προφυλακτικὴν διάταξιν τῶν θυρῶν εὐρίσκομεν καὶ εἰς τὰς ἐκκλησίας, ἰδίως εἰς τὰς βασιλικάς.²

Οὕτω, κλειομένων τῶν θυρῶν, διὰ τῶν ὁποίων εἰσέρχεται τις ἀπὸ τὰ διαμερίσματα 6 καὶ 7 εἰς τὸ ἐσωτερικὸν τοῦ λουτροῦ, ἡ ὑψηλὴ θερμοκρασία διετηρεῖτο εἰς τοὺς χώρους 2, 3, 4 καὶ 5 ἐλευθέρως μεταξύ των συγκοινωνοῦντας.³

Τὰ παράθυρα εἶναι πάντα μικρὰ καὶ στενά, οὐδεμίᾳ δὲ ἀμφιβολία ὅτι ταῦτα ἐφράσσοντο διὰ γυψίνων φεγγιτῶν, ἐχόντων προσηρμοσμένα στρογγύλα πιθανώτατα τεμάχια ὑάλου. Πάντως τὸ δι' αὐτῶν εἰσερχόμενον φῶς εἰς τὸν λουτρῶνα ἦτο ἀρκετὸν, ἀντιθέτως πρὸς ἄλλα βυζαντινὰ λουτρά, περὶ τῆς σκοτεινότητος τῶν ὁποίων γίνεται λόγος εἰς τὰ κείμενα.⁴ Τοιοῦτοι δὲ φεγγῖται εἶναι γνωστὸν ὅτι ἐχρησιμοποιοῦντο καὶ εἰς τὰς ἐκκλησίας, εἰς τὴν Θεσσαλονίκην δὲ εὐρέθησαν τεμάχια ἐξ αὐτῶν καὶ εἰς τὸν Ἁγ. Δημήτριον καὶ εἰς τὴν Παναγίαν τῶν Χαλκέων, ὅπου μάλιστα ἐπὶ τῇ βάσει ἀνα-

¹ Βλ. προχειρῶς τὸ ὑπόκαυστον τοῦ λουτροῦ τοῦ Μωάμεθ Β' ἐν Κωνσταντινου, πόλει παρὰ Ch. Texier—R. P. Pullian, Byzantine Architecture, London, 1864, πίν. LVII.

² Βλ. Μακεδονικά, 1, 1940, σ. 10, ὅπου ἀναφέρονται τοιαῦτα παραδείγματα.

³ Τὸ δίλοβον καὶ τὰ τρίλοβα ἀνοίγματα τῶν διαμερισμάτων τούτων δὲν φαίνεται νὰ ἐκλείοντο μὲ παραπετάσματα. Καὶ γίνεται μὲν λόγος περὶ βηλοθύρων, δηλαδὴ παραπετασμάτων, εἰς τὰ βυζαντινὰ λουτρά, ἀλλ' ἡ εἰδησις προέρχεται ἀπὸ τὸ ποίημα τῶν κατὰ Καλλίμαχον καὶ Χρυσορρόην, ὅπου πιθανώτατα πρόκειται μᾶλλον περὶ ποιητικῆς ἐμπνεύσεως καὶ ὄχι περὶ πραγματικότητος. Βλ. Φ. Κουκουλέν ἐν Ἐπετηρίδι τῆς Ἑταιρείας τῶν Βυζαντινῶν Σπουδῶν, 11, 1935, 207.

⁴ Κουκουλές, ἐνθ' ἀν. 213 κ. ἐξ.

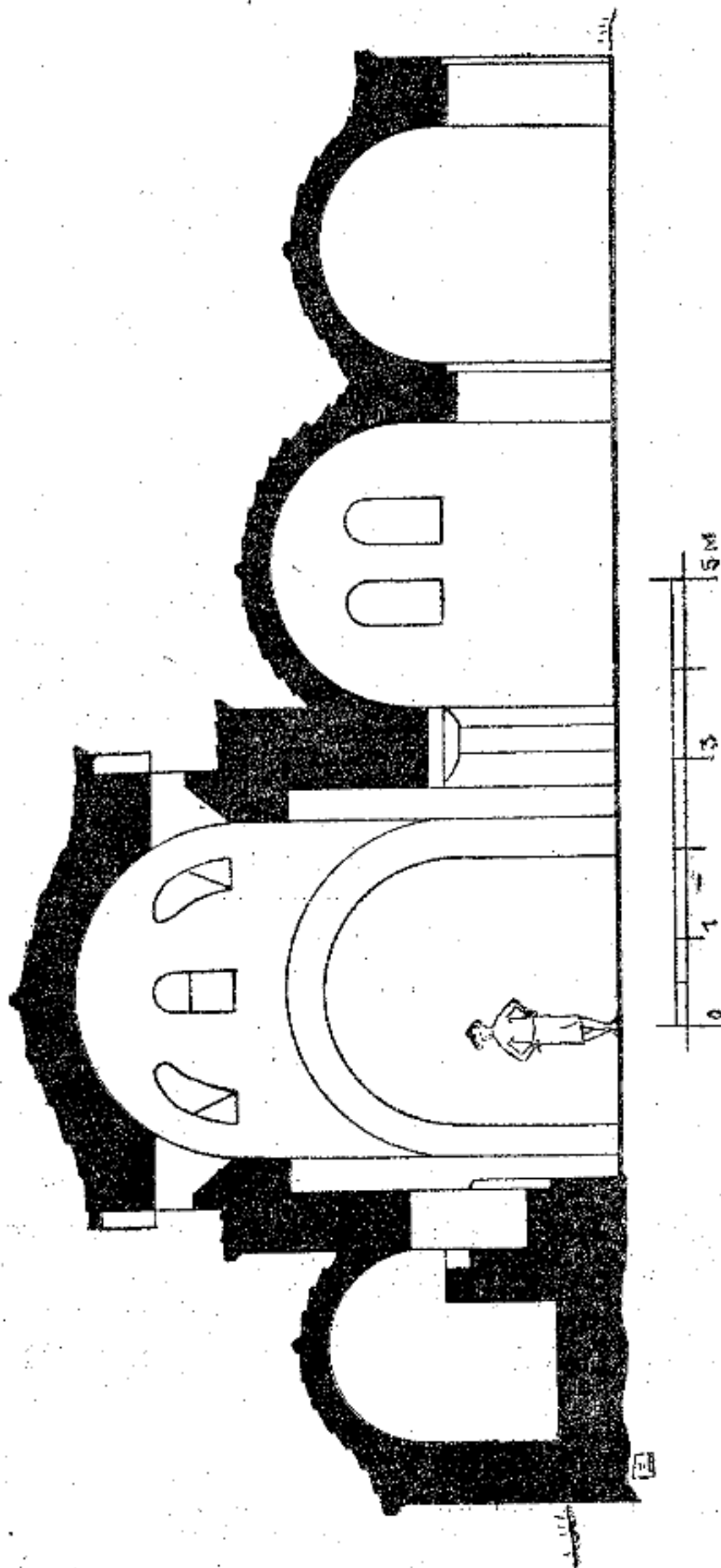

Εἰκ. 5.—Τομή Ε - Ζ. (διαμερίσματα 1, 3, 5, 7).

συγκροτηθέντος παλαιοῦ ὑποδείγματος, κατεσκευάσθησαν νέαι, διὰ τῶν ὁποίων φράσσονται τώρα τὰ παράθυρά τοῦ ναοῦ.

Διὰ τὴν διάταξιν τοῦ ἐσωτερικοῦ ὀλίγα μόνον θὰ εἶχέ τις νὰ παρατηρήσῃ. Φαίνεται βέβαιον ὅτι ὡς ἀποδυτήρια θὰ ἐχρησιμοποιοῦντο τὰ διαμερίσματα 6 καὶ 7 (Εἰκ. 1), ὄχι μόνον διότι ταῦτα εἶναι τὰ πρῶτα, εἰς τὰ ὁποῖα εἰσέρχεται τις ἔξωθεν, ἀλλὰ καὶ διότι εἶναι τὰ πλέον μακρὰν εὐρισκόμενα ἀπὸ τὴν εἰς τὸ ἄλλο ἄκρον κειμένην ἑστίαν καὶ συνεπῶς τὰ ὀλιγώτερον θερμά. Τὰ διαμερίσματα 4 καὶ 5 διετήρουν μέσην τινὰ θερμοκρασίαν μεταξὺ τῶν ἀποδυτηρίων καὶ τῶν χώρων 2 καὶ 3, οἱ ὅποιοι ἀπετέλουν τὸ κυρίως λουτρόν, δηλαδή τὸν ἐνδότερον θόλον, κατὰ τοὺς Βυζαντινοὺς.¹ Ἡ τριμερὴς δὲ αὕτη διάταξις, οἷα παρουσιάζεται εἰς τὸν ἐξεταζόμενον λουτρῶνα, εἶναι ἡ κλασικὴ τῶν ρωμαϊκῶν καὶ τῶν βυζαντινῶν λουτρῶν,² τὴν ὁποίαν ἀνευρίσκωμεν ὁμοίαν καὶ εἰς τὰ τουρκικά.

Εἶναι ἐν τούτοις ἄξιον παρατηρήσεως ὅτι εἰς τὸν λουτρῶνα τοῦτον ἡ διάταξις τῶν χώρων, κυρίως ὡς πρὸς τὸ μέγεθος, εἶναι ἐντελῶς ἀντίστροφος τῆς ἐπικρατούσης εἰς τὰ τουρκικά λουτρά.³ Ἐκεῖ οἱ μεγάλοι τρουλλοσκέπαστοι χώροι εὐρίσκονται εἰς τὴν εἴσοδον τοῦ λουτρῶνος καὶ χρησιμοποιοῦνται ὡς ἀποδυτήρια, τὰ δὲ διαμερίσματα τὰ ἀποτελοῦντα τὸ κυρίως λουτρόν εἶναι πολὺ μικρότερα καὶ τὸ φῶς εἰσέρχεται εἰς αὐτὰ διὰ μικρῶν στρογγύλων ὑαλοφράκτων ὀπῶν, εὐρισκομένων ἐπὶ τῶν χαμηλῶν θόλων.³

Τοιαύτη ἡ διάταξις τοῦ ἀνευρεθέντος λουτρῶνος. Ἡ ἐνταῦθα παρατιθέμενη ἰσομετρικὴ τομὴ (Εἰκ. 7) δύναται ἴσως νὰ παράσχῃ ἰδέαν τινὰ τῆς ὠραίας διαμορφώσεως τοῦ ἐσωτερικοῦ μὲ τὴν ποικιλίαν τῶν καμαρῶν καὶ τῶν ἐπὶ κιόνων στηριζομένων τριλόβων τόξων, τὴν ὁποίαν σχεδὸν οὐδόλως ζημιώνει ἡ προφανὴς ἀμέλεια τῆς ἐκτελέσεως καὶ ἡ παντελὴς σχεδὸν ἔλλειψις συμμετρίας, ἰδίως εἰς τὰ τρίλοβα ἀνοίγματα (βλ. εἰκ. 3). Γενικὴν τέλος ἰδέαν τοῦ ἐξωτερικοῦ αὐτοῦ, ὅπως καὶ τοῦ συστήματος τῆς στεγάσεώς του, παρέχει τὸ ἕτερον ἐνταῦθα παρατιθέμενον ἰσομετρικὸν σχέδιον (Εἰκ. 8).

Παρατηρῶν τις τὸ ἐξωτερικὸν τοῦ λουτρῶνος (Εἰκ. 6, 8), θὰ διαπιστώσῃ τὰς πολλὰς ἀναλογίας, τὰς ὁποίας παρουσιάζει καὶ ὡς πρὸς τὸν τροῦλλον καὶ ὡς πρὸς τὰς τυφλὰς καμάρας μὲ τὰ θρησκευτικὰ μνημεῖα. Τὰ ἐπάλληλα μάλιστα τυφλὰ τόξα καὶ αἱ τυφλαὶ καμάραι ἐνθυμίζουσιν ζωηρῶς τὰς ἀπὸ τοῦ 11ου αἰῶνος καὶ ἐφεξῆς ἐκκλησίας τῆς Θεσσαλονίκης.

¹ Κουκουλές, ἐνθ' ἄν. 206.

² Κουκουλές, ἐνθ' ἄν. 206.

³ Βλ. προχείρως τὸ λουτρόν τοῦ Μωάμεθ Β' ἐν Κωνσταντινουπόλει παρὰ Texier-Pullian, ἐνθ' ἄν. πίν. LVII, ὅπως ἐπίσης καὶ τὸ λουτρόν τῶν Ἰωαννίνων, Ἠπειρωτικὰ Χρονικά, 1, 1926, σελ. 303, εἰκ. 30.

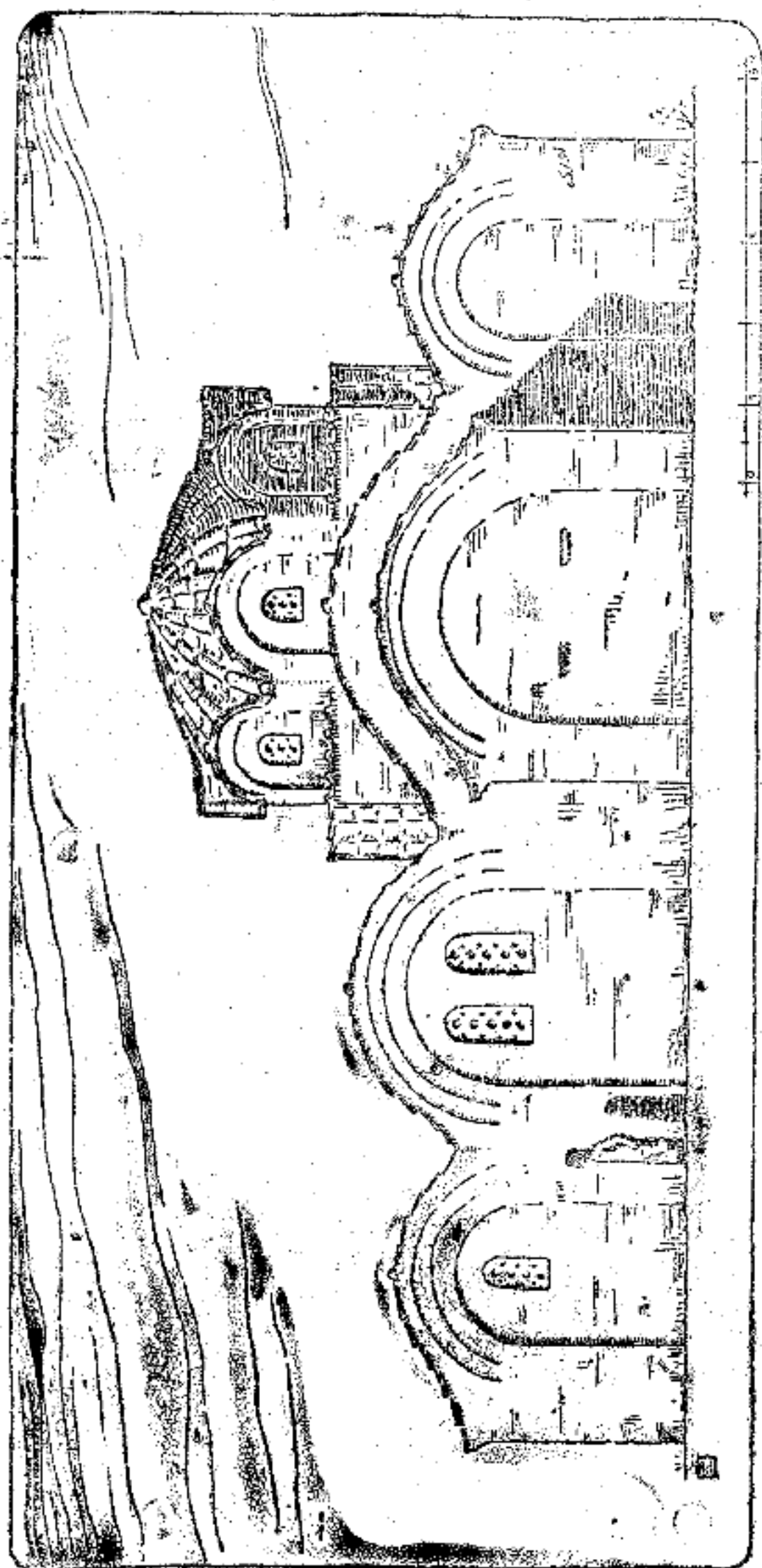

Εἰκ. 6. — Ἀποκατάστασις τοῦ ἐξωτερικοῦ. (Διαμερίσματα 7, 8, 3, 1).

ἰδιαιτέρως δὲ τὴν Ἀγ. Αἰκατερίνην.¹ Ἐπίσης αἱ προεξέχουσαι ὑπὲρ τὴν στέγην καμάραι, ἐπὶ τῶν ὁποίων στηρίζεται ἡ ἡμισφαιρική ὀροφή τοῦ διαμερίσματος 2, ὡς καὶ αἱ βαστάζουσαι τὸν τροῦλλον τοῦ διαμερίσματος 3, αἱ ἔχουσαι ἔξωθεν τὴν μορφήν καμπύλων ἀετωμάτων (Εἰκ. 6, 8), ἀνευρίσκονται ἐντελῶς ὅμοιαι εἰς τὸν ναὸν τοῦ Προφ. Ἡλιοῦ.² Ἡ σχέσις αὕτη πρὸς τὰς ἐκκλησίας δὲν εἶναι διόλου παράδοξος, καθ' ὅσον εἶναι γνωστὸν ὅτι οἱ Βυζαντινοὶ ἐχρησιμοποίησαν τὰ αὐτὰ οἰκοδομικὰ συστήματα, ὄχι μόνον διὰ τὰ θρησκευτικά, ἀλλὰ καὶ διὰ τὰ κοσμικῆς χρήσεως κτήρια, ὅπως τὸ ἴδιον ἔκαμον ἀργότερον καὶ οἱ Τοῦρκοι. Ὅτι δὲ οἱ λουτρῶνες τῶν Βυζαντινῶν δὲν διέφερον πολὺ ἐξωτερικῶς ἀπὸ τὰς ἐκκλησίας μᾶς πείθει μία μικρογραφία τοῦ ἐν Μαδρίτῃ πολυτίμου χειρογράφου τῶν ἱστοριῶν τοῦ Σκυλίτζη.³ Τὸ ἐκεῖ εἰκονιζόμενον λουτρὸν ἔχει τροῦλλον ἐπὶ κτίσματος, τὸ ὁποῖον κοσμεῖται μὲ τυφλὰς καμάρας, καὶ εὐρίσκεται εἰς τὸ ἄκρον ἐπιμήκους οἰκοδομήματος, ὅπως περίπου καὶ εἰς τὸν ἐνταῦθα ἐξεταζόμενον λουτρῶνα τῆς Θεσσαλονίκης. Τόση δὲ εἶναι ἡ ὁμοιότης αὐτοῦ πρὸς ἐκκλησίαν, ὥστε ὁ ζωγράφος, συνειθισμένος νὰ παριστάνῃ κατὰ τὸν ἴδιον τρόπον καὶ τοὺς ναοὺς, ἔθεσεν εἰς τὴν κορυφὴν τοῦ τροῦλλου σταυρόν. Εἰς τὰς παραστάσεις ἐπίσης τοῦ μαρτυρίου τῶν Ἀγ. Τεσσαράκοντα, ὅπου εἰκονίζεται τὸ λουτρὸν, περὶ τοῦ ὁποίου γίνεται λόγος εἰς τὸ Συναξάριον,⁴ τοῦτο φέρει τροῦλλον. Οὕτως, ἐπὶ παραδείγματι, εἰκονίζεται εἰς τὸ ἀπὸ τοῦ 10ου αἰῶνος ἑλεφάντινον ἀνάγλυφον τοῦ Kaiser-Friedrich Museum τοῦ Βερολίνου,⁵ ὅπως ἐπίσης καὶ εἰς τὴν ἀνέκδοτον τοιχογραφίαν τῶν Ἀγ. Ἀποστόλων Θεσσαλονίκης, ἀναγομένην εἰς τὸ πρῶτον ἡμισυ τοῦ 14ου αἰῶνος.

Ἡ χρονολόγησις τοῦ ἐξετασθέντος λουτρῶνος δὲν εἶναι πολὺ εὐχερῆς διὰ τὴν ἄλλεῖψιν ὁμοίων οἰκοδομημάτων, πρὸς τὰ ὁποῖα θὰ ἦτο δυνατόν νὰ συγκριθῇ. Ἡ συγγένεια ὁμῶς τῆς ἐξωτερικῆς του διακοσμήσεως μὲ τὸξα καὶ τυφλὰς καμάρας πρὸς ἐκκλησίας τῆς Θεσσαλονίκης, ὅπως ἡ Ἀγ. Αἰκατερίνη,⁶ δύναται ἴσως νὰ ὀδηγήσῃ ἡμᾶς εἰς τὸ πιθανὸν συμπέρασμα, ὅτι ὁ

¹ Ch. Diehl-M. Le Tournieu-H. Saladin, Les monuments chrétiens de Salonique, Paris, 1918, σ. 180—1, εἰκ. 77—78 καὶ πίν. LXI.

² Diehl-Le Tournieu-Saladin, ἐνθ' ἄν. σ. 204, εἰκ. 90. Ἐλάχιστα εὐδιάκριτοι ἀριστερά κάτω τοῦ τερπάνου τοῦ τροῦλλου.

³ Ἀπεικόνισις παρὰ L. de Beylié, L'habitation byzantine, Grenoble-Paris, 1902, πίν. ἑναντι σ. 90, καὶ προχείρως παρὰ Κουκουλέ, ἐνθ' ἄν. σ. 227, εἰκ. 5.

⁴ Βλ. προχείρως Νικοδήμου Συναξαριστὴν εἰς τὴν 9 Μαρτίου.

⁵ O. Wulff-W. F. Volbach, Staatliche Museen: Die altchristlichen, byzantinischen und italienischen Bildwerke, Ergänzungsband, Berlin, 1923, πίν. XIV, 574.

⁶ Ἡ χρονολόγησις τοῦ μνημείου τούτου ὑπὸ τοῦ Diehl, ἐνθ' ἄν. 185 κ. ἐξ. ἀπὸ τοῦ τέλους τοῦ 12ου αἰῶνος ἢ τῶν ἀρχῶν τοῦ 13ου δὲν εἶναι πολὺ πιθανή.

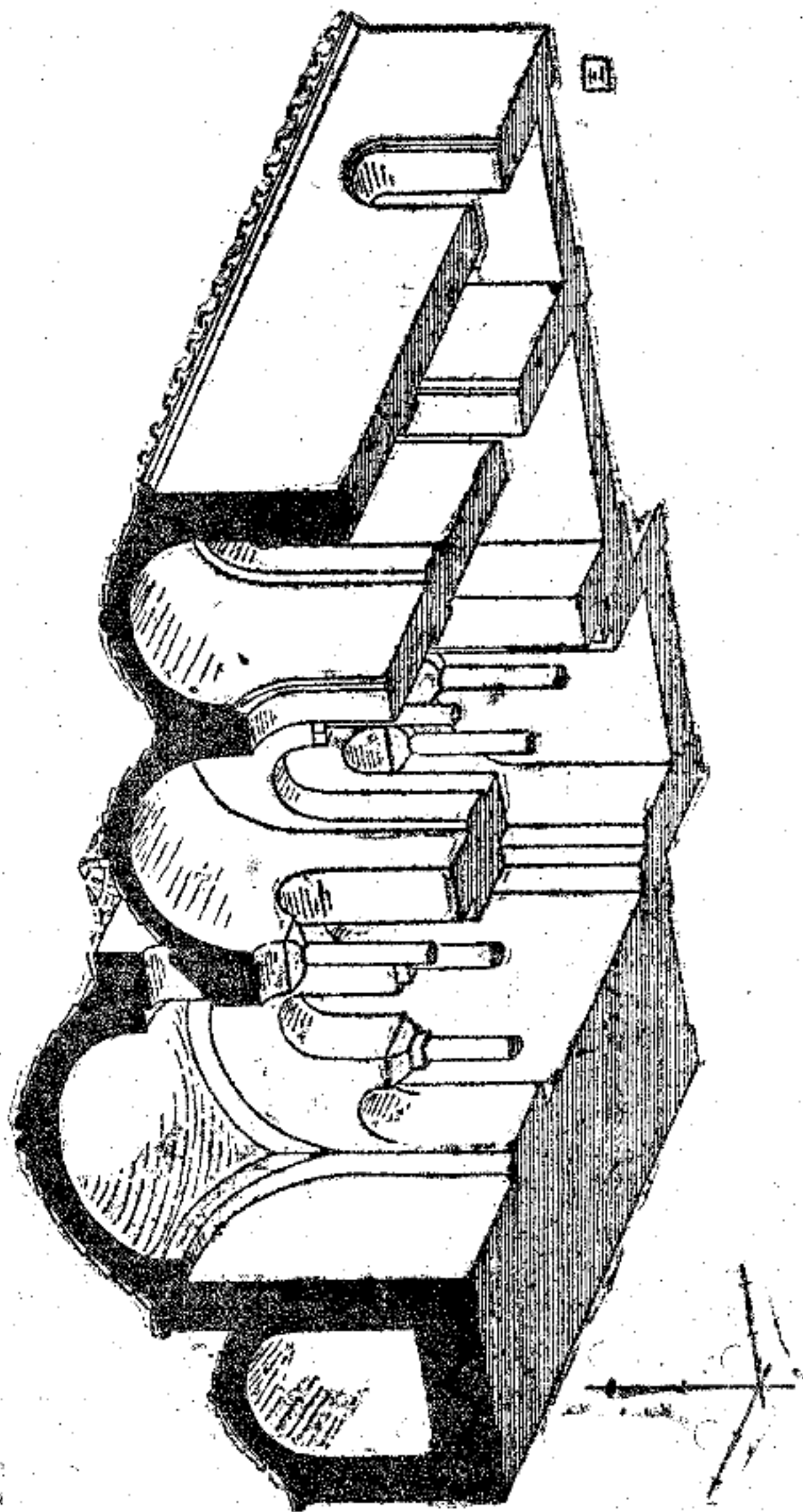

Εἰκ. 7.—Τομή ἰσομετρικῆ δεικνύουσα τὴν ἑσπερικὴν διαρρύθμισιν τοῦ λουτροῦ.

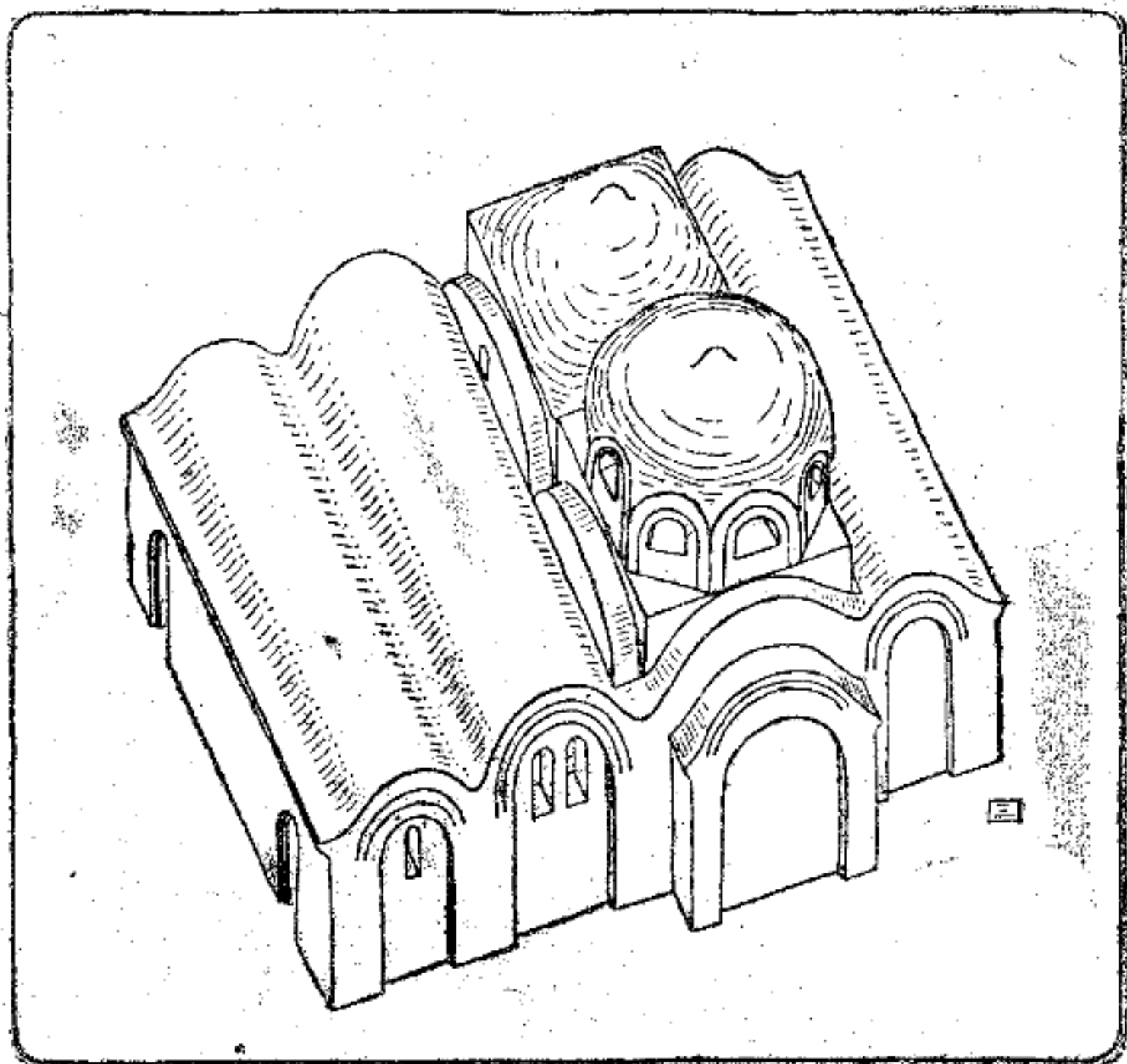

Είχ. 8.—Ίσομετρική ἀναπαράστασις τοῦ ἑξωτερικοῦ ἐν τῇ ἀρχικῇ μορφῇ του.

περιγραφῆς λουτρῶν ἀνήκει εἰς τὰ τέλη ἴσως τοῦ 13ου ἢ εἰς τὰς ἀρχὰς τοῦ 14ου αἰῶνος. Εἶναι συνεπῶς οὗτος εἰς ἀπὸ τοὺς πολυαριθμούς ἐν Θεσσαλονικῇ ὑπάρχοντας κατὰ τὸν 14ον αἰῶνα, ὡς μανθάνομεν ἀπὸ τὸν Νικηφόρον Χούμνον, ὁ ὁποῖος μάλιστα παρατηρεῖ ὅτι ὁ ἀριθμὸς αὐτῶν ἦτο ἀνώτερος ἀπὸ τὰς ἀνάγκας τῆς πόλεως.¹ Ὁ λουτρῶν οὗτος τῆς Θεσσαλονικῆς ἦτο ἀσφαλῶς δημόσιος. Ἐνεγκεθῆεις εἴτε ὑπὸ τῆς πόλεως εἴτε ὑπὸ πλουσίου ἰδιώτου, κατὰ τὰ βυζαντινὰ ἔθιμα.² Ἦτο δέ, ὡς δεικνύει ἡ κάτο-

¹ Δευτέρων καὶ γὰρ τὰ μὲν τῇ χροίᾳ σύμμετρα, τὰ δὲ καὶ ὑπὲρ τῆν χροίαν. Περὶ J. Boissonade, *Anecdota graeca*, II, Parisiis 1830, 142. Ρεβ. καὶ O. Tafrazi, *Topographie de Thessalonique*, Paris, 1918, 141. Ἡ παρατήρησις αὕτη τοῦ Χούμνον πιθανῶς ν' ἀναφέρεται ὄχι μόνον εἰς τὸν ἀριθμὸν, ἀλλὰ καὶ εἰς τὸ μέγεθος τῶν λουτρῶν.

² Κορυκευλῆς, ἐκτ' ἐν 198.

ψίς του, ἀπλοῦς, μόνον δηλαδή δι' ἄνδρας ἢ γυναῖκας, μεταβληθεῖς εἰς δίδυμον,¹ ἤτοι τὸ ἥμισυ αὐτοῦ δι' ἄνδρας καὶ τὸ ἕτερον ἥμισυ διὰ γυναῖκας, κατὰ τὴν περίοδον τῆς Τουρκοκρατίας διὰ τῆς ἐμφράξεως τῶν ἀνοιγμάτων, διὰ τῶν ὁποίων συνεκοινῶνουν μεταξύ των τὰ διαμερίσματα 2 καὶ 3, 4 καὶ 5, 6 καὶ 7 (Εἰκ. 1).

Πρὸς πληρεστέραν μελέτην τοῦ περιγραφέντος λουτρῶνος, τοῦ ὁποίου ἡ μεγάλη σημασία εἶναι καταφανής, καθ' ὅσον εἶναι ὁ μόνος ἴσως διασωθεῖς ἐκ τῶν βυζαντινῶν χρόνων, εἶναι ἀνάγκη περισσότερον λεπτομεροῦς συγκρίσεως πρὸς τὰ ὡς λουτρά θεωρούμενα δύο μοναστηριακὰ κτίσματα.² Ἡ λεπτομερὴς δὲ σύγκρισις πρὸς αὐτὰ εἶναι ἀπαραίτητος, διότι θὰ ἐξακριβωθῇ οὕτω ὀριστικῶς ἂν ταῦτα εἶναι πράγματι λουτρά, ζήτημα περὶ τοῦ ὁποίου ἀρκετὴ ἀκόμη ὑπάρχει ἀμφισβήτησις. Ἐξ ἄλλου δέον τὸ οἰκοδόμημα τῆς Θεσσαλονίκης νὰ ἐξετασθῇ ἐν παραβολῇ πρὸς τὰ πολυάριθμα τουρκικὰ λουτρά, τὰ ὁποῖα ἔχουσιν ἀσφαλῶς ὡς πρότυπα βυζαντινοῦς λουτρῶνας. Τὴν λεπτομερῆ συγκριτικὴν αὐτὴν μελέτην παραλείπομεν ἐπὶ τοῦ παρόντος διὰ τὴν ἐνταῦθα ἔλλειψιν ὀρισμένων ἀπαραιτήτων βιβλίων, θέλομεν ὁμως κάμει προσεχῶς ἐπ' εὐκαιρίᾳ τῆς δημοσιεύσεως σειρᾶς βυζαντινῶν καὶ τουρκικῶν μνημείων τῆς Θεσσαλονίκης, ἄλλων ἐντελῶς ἀγνώστων καὶ ἄλλων ἀτελέστατα μέχρι τοῦδε ἐξετασθέντων.

Θεσσαλονίκη, Ὀκτώβριος 1941.

Α. ΣΥΓΓΟΠΟΥΛΟΣ

¹ Κουκουλές, ἐνθ. ἀν. 209.

² Α. Ὀρλάνδου, Μοναστηριακὴ ἀρχιτεκτονική, Ἀθήναι, 1927, 57 κ. ἐξ.